



קופר יבוא 1992 בע"מ <sup>בס"ד</sup>

# הוראות הפעלה למיקרוגל משולב

## Kupper

### דגם

### M 30500

### M 30501

Kupper



FABER



smatic

Küppersbusch

משוקי

רח' המלאכה 4 אזור התעשייה החדש ראש העין 48091 טל. 03-9381695 פקס. 03-9381696  
4 HAMELACHA ST. NEW INDUSTRIAL AREA ROSH-HAAYIN CODE 48091, TEL. 03-9381695, FAX. 03-9381696

## מידות והתקנה בארון

מכשיר זה מיועד להתקנה בתוך ארון B.1. חובה להשאיר ארובת אוויר כלפי מעלה בגב המכשיר על מנת לשחרר את האוויר החם שהמכשיר מייצר. אין להתקין את המכשיר מתחת למשטח העבודה ללא אוורור כלפי מעלה. יש לוודא פתח כניסת אוויר בתחתית הארון ( בסוקל ).

חובה להשאיר ארובת אוויר

חובה להשאיר ארובת אוויר מאחורי הארון בגודל של 250 סמ"ר לפחות

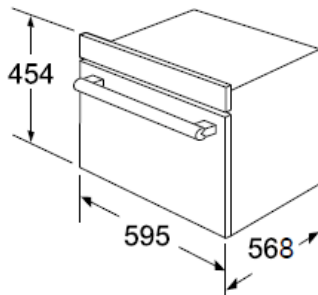
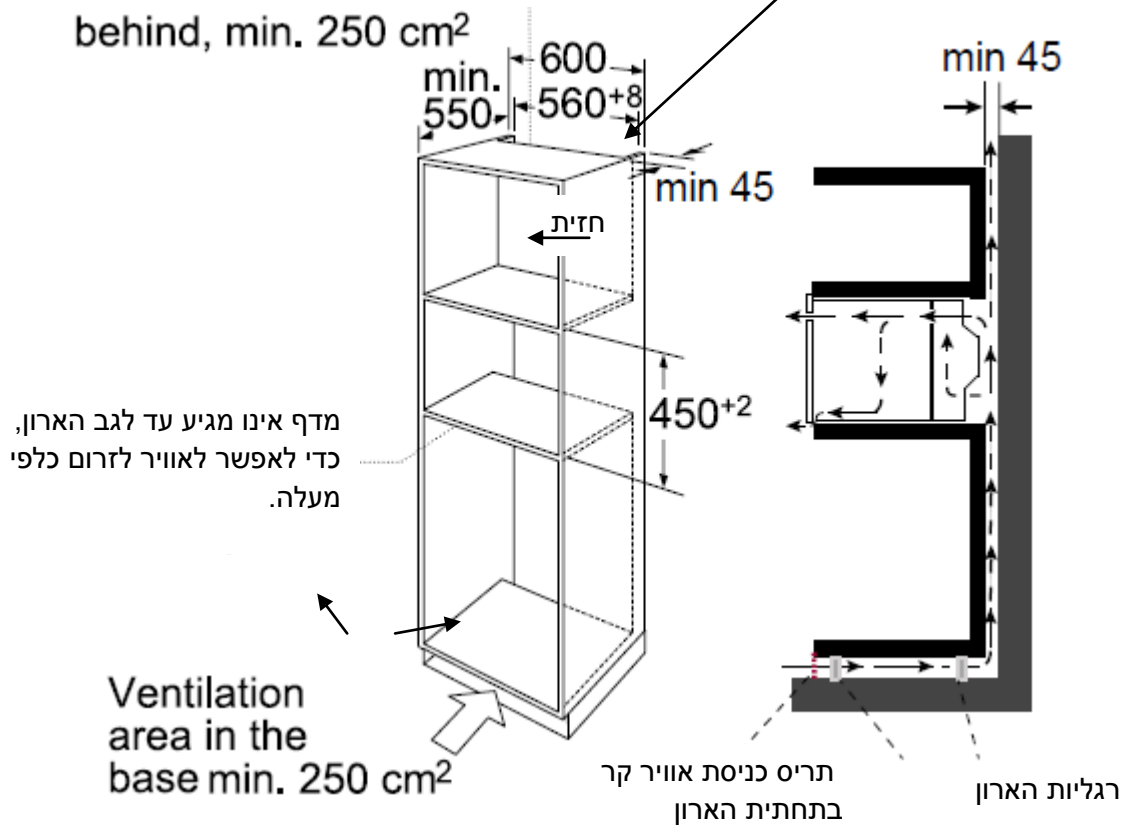

מידות המיקרוגל

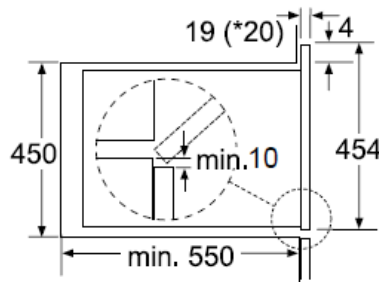

\* 20 mm for metal fascias  
מבט צד – השארת רווח לפתיחת דלת המיקרוגל

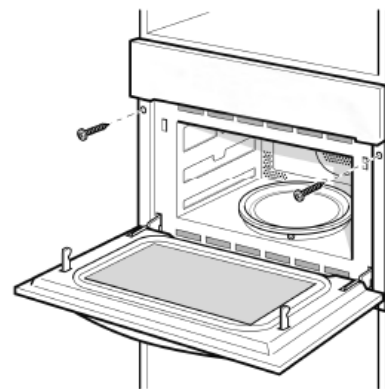

לאחר ההתקנה יש לחזק את המכשיר לארון עם ברגים

## זהירות

קרינת גלי מיקרו. אין להיחשף לקרינה ממחולל גלי מיקרו או מחלקים אחרים המוליכים אנרגית גלי מיקרו!

### אמצעי זהירות למניעת חשיפה מסוכנת לקרינת מיקרוגל

1. אין לבטל מפסקי הביטחון בדלת מכיוון שביטולם יגרום להפעלת התנור כאשר בדלת פתוחה. הפעלת התנור בדלת פתוחה עלולה לגרום לחשיפה מזיקה לגלי מיקרו.
2. אל תניחו חפצים כלשהם בין חזית התנור לבין הדלת, ואל תאפשרו לשאריות לכלוך וחומרי ניקיון להצטבר על משטחי האטימה.
3. אל תפעילו את התנור אם נגרם לו נזק כלשהו. הקפידו במיוחד שדלת התנור תיסגר היטב ושלא נגרם נזק לחלקים הבאים:
  - א. דלת
  - ב. צירים ותפסים (שבורים ורופפים).
  - ג. אטמי דלת ומשטחי האטימה.

## התנור לא יכוון או יתוקן אלא ע"י איש שירות מוסמך לתיקון מיקרוגלים!

אם פתית הלינה נילוק, כדאי להמנע מסכנה,  
החלפתו תיצעה אק ורק ע"י טכנאי מוסמק.

### לפני הפנייה לשירות

אם התנור אינו מתפקד בכלל,

1. וודאו שהתנור מחובר כהלכה לרשת החשמל. אם הוא לא מחובר היטב, הוציאו את התקע משקע החשמל, המתינו 10 שניות וחברוהו שוב.
2. וודאו שאין הפסקת חשמל ובדקו את הנתיך בלוח החשמל. אם הכל כשורה, בדקו שמתח חשמלי מגיע לשקע החשמל בעזרת מכשיר חשמלי אחר.
3. וודאו שלוח הפיקוד מתוכנת נכון והטיימר מכוון.
4. וודאו שהדלת סגורה כהלכה, רק כך אנרגיית גלי המיקרו תישאר בתנור.

אם התקלה לא מופיעה ברשימה, אל תנסו לתקן את התנור בעצמכם. הביאו את המיקרוגל לתחנת השרות הקרובה.

## התקנה

1. וודאו שלא נשארו בתנור חומרי אריזה.
  2. **אזהרה:** בדקו את התנור לאחר הוצאתו מן האריזה וודאו שלא נגרם לו נזק כלשהו כמו למשל: דלת לא מכוונת או עקומה, אטמים מסביב לדלת פגומים, פגיעות בחלל הפנימי של התנור או בדלת, חורים בדלת או במעטפת החיצונית של התנור.  
אם התגלה פגם כלשהו אל תפעילו את התנור עד שייבדק ויתוקן ע"י איש שרות מוסמך.
- חובה** להשאיר ארובת אוויר כלפי מעלה כדי לאפשר לחום להשתחרר מהתא.
- אסור** להתקין את המיקרוגל מתחת לשיש ( מאחר ואי אפשר להשאיר ארובת אוויר ).

## התקנה, חיבור לרשת החשמל, הפרעות רדיו

3. התנור כבד, לכן הציבו את התנור על משטח יציב ומאוזן המסוגל לשאת את משקל התנור והמזון המוכנס לתוכו.
4. הרחיקו את התנור ממקור חום גבוה, אדים, לחות או רטיבות.
5. פתחי האוורור, שבגב התנור, מאפשרים קירור וזרימת אוויר לתא הבישול. בשום מקרה אין לחסום את פתחי האוורור וחובה לאפשר זרימת אוויר מספקת בתוך חלל הארון כלפי מעלה כדי לשחרר אוויר חם.
6. אל תפעילו את התנור ללא הצלחת המסתובבת, טבעת התמיכה המסתובבת וציר ההנעה, וודאו שהם ממוקמים כהלכה במקומם.
7. וודאו שכבל הזינה לא פגום ולא מונח מתחת התנור לתנור, מעל מקור חום כלשהו או משטחים חדים.
8. שקע החשמל חייב להיות נגיש למקרה חירום.
9. אל תשתמשו בתנור מחוץ לבית.

## חיבור לרשת החשמל

וודאו חיבור התנור לשקע עם הארקה. במקרה של קצר חשמלי הארקה תפחית סכנת התחשמלות. התנור מצויד בכבל, שיש לו תיל הארקה ותקע מאורק.

**אזהרה חמורה – שימוש בתקע פגום עלול לגרום סכנת התחשמלות.**

1. חברו את תנור המיקרוגל ישירות לשקע שמאורק בהארקה תקינה, ומוגן בנתיך של 16 אמפר פחות.
2. וודאו קיום הארקה תקינה למכשיר בכל עת. בשום מקרה אל תפרקו את פין ההארקה מתקע החשמל.
3. כדי למנוע סיכונים בטיחותיים אל תשתמשו בכבל מאריך, מפלג, מתאם וכיו"ב, ואל תפעילו את התנור כאשר נגרם נזק כלשהו לכבל החשמל או לתקע.
4. החלפת כבל החשמל או התקע תבוצע ע"י טכנאי החברה בלבד.

## הפרעות רדיו

- תנורי מיקרוגל עלולים לגרום להפרעות בקליטת רדיו, טלוויזיה או ציוד דומה. הפרעות תוכלו למנוע או לצמצם על ידי:
1. ניקוי הדלת, האטמים ומסגרת התנור.
  2. הרחקת הרדיו, הטלוויזיה וכו', ככל שניתן מתנור המיקרוגל.
  3. מקמו את תנור המיקרוגל כך שהפרעות למקלטים תהיינה מזעריות.
  4. חברו את התנור לשקע או לקו חשמל נפרד מהקו אליו מחוברים המקלטים.

## הוראות בטיחות חשובות

אזהרה – כדי להפחית סכנת כוויות, התחשמלות, שריפה, פציעה או חשיפה לאנרגיית גל מיקרו:

1. קראו את ההוראות ההפעלה לפני השימוש בתנור המיקרוגל.
2. השתמשו בתנור המיקרוגל רק עבור המטרה לשמה הוא קיים, כמתואר בהוראות ההפעלה. אל תשתמשו בחומרים מאכלים, כימיקלים או בקיטור במכשיר זה. סוג תנור זה תוכנן במיוחד לחימום, בישול או צליית מזון ולא תוכנן לשימוש מסחרי או מעבדתי.
3. אל תשתמשו בתנור כשהוא ריק ללא מזון. אל תשתמשו עם כלי מתכת או עיטורי מתכת במצב מיקרוגל.
4. אין לאפשר לילדים להפעיל את המיקרוגל.
5. אל תשתמשו בתנור המיקרוגל אם כבל החשמל או התקע פגומים, אם אינו פועל כשורה, ניזוק או נפל.
6. כדי לצמצם סכנת שריפה בתא התנור: אל תבשלו את המזון בעת בישול מזון בכלי נייר, פלסטיק או חמורים דליקים אחרים. הסירו חוטים וסוגרים משקיות לפני הכנסתן לתנור. אם פורצת שריפה בתא התנור, השאירו את הדלת סגורה, נתקו את התנור מרשת החשמל או נתקו את מפסק הזרם הראשי.
7. אזהרה: מוצרים מסוימים כגון ביצים שלמות ומכלים אטומים (כגון צנצנות זכוכית סגורות ובקבוקים לתינוק עם פטמה) עלולים להתפוצץ ואין לחממם בתנור מיקרוגל.
8. זכרו תמיד שהנוזלים בכלי הבישול חמים יותר מאשר הכלי עצמו.
9. חל איסור חמור לטגן מזון בשמן עמוק בתנור מיקרוגל. פעולות הטיגון עלולות לגרום נזק לרכיבי התנור וסכנת כוויות.
10. אל תבשלו ביצים בקליפתן, שכן הן עלולות להתפוצץ. נקבו חלמון או חלבון ביצה לפני בישולם, כדי למנוע "התפוצצות". לעיתים ביצה עלומה עלולה להתפוצץ תוך כדי בישולה. בשלו ביצים בכלי מיוחד המיועד לכך, והמתינו דקה לאחר הבישול לפני הסרת המכסה.
11. אל תבשלו מזון עטוף בקרום או קליפה, כגון חלמון ביצה, תפוחי אדמה, כבדי עוף וכדומה. נקבו אותם קודם לכן מספר פעמים במזלג.
12. טעמו בעצמכם את המזון לפני הגשתו, במיוחד אם הוכן עבור תינוק. מומלץ לא להגיש ישירות מהתנור את המזון. אלא להמתין מספר דקות, ותוך כדי כך לערבב אותו, כדי שהחום יתפזר בתוכו בצורה שווה.
13. כלי הבישול עלולים להיות חמים מכיוון שהחום הנוצר במזון המבושל מקרין את החום לכלי הבישול. לכן, השתמשו בכפפות או בידיית להוצאת כלי הבישול מהתנור.
14. יש לבדוק ולוודא שכלי הבישול מתאים לשימוש בגלי מיקרוגל לפני הכנסתו לתנור. כלי המתחמם מאוד בעת השימוש בו במצב מיקרוגל, לא מתאים לשימוש בתנור מיקרוגל.
15. אל תבשלו מזון או פופקורן ישירות על צלחת הזכוכית המסתובבת. הניחו את המזון על / בתוך כלי מתאים.

אזהרה: חל איסור חמור להסיר את מכסה התנור או לבצע פעולות תיקון או תחזוקה על ידי מי שלא הוסמך לכך !

**זהירות**  
**אנרגיית גלי מיקרוגל**  
**אין להסיר את המכסה**

**לפני השימוש יש לוודא שכלי בישול מתאימים**  
**לשימוש בתנורי מיקרוגל.**  
**אם מגלים עשן, יש להשאיר את הדלת סגורה ולנתק**  
**את התנור מהזינה או להפסיק את הזינה**

**עקרונות השימוש בגלי מיקרוגל**

1. סדרו בזהירות את המזון. הניחו החלקים העבים בכיוון החלק החיצוני של כלי הבישול.
2. הקפידו על זמני בישול נכונים. כווננו את זמן הבישול לזמן הקצר ביותר המתוכנן, ובמידת הצורך הוסיפו זמן בישול לאחר מכן. מזון המבושל יתר על המידה עלול לגרום להיווצרות עשן או התלקחות אש.
3. כסו את המזון בעת בישול. כיסוי המזון מונע נתזים ומסייע לבישול אחיד.
4. כדי לאפשר בישול מהיר ואחיד בגלי מיקרוגל, סובבו והפכו מספר פעמים מזון כמו למשל: המבורגר, עוף וכו'. כמו כן סובבו והפכו חלקי מזון גדולים, למשל בשר צלי לפחות פעם אחת תוך כדי הבישול.
5. ערבבו מחדש מזון כמו למשל: כדורי בשר כשיחלוף חצי מזמן הבישול.

**כלים המיועדים לשימוש בתנורי מיקרוגל**

גלי מיקרוגל לא יכולים לחדור מבעד למתכות, ולכן אסור בתכלית האסור השימוש בכלי בישול או רידידים העשויים ממתכת, או כלים המקושטים בעיטורים ( בדרך כלל הם עשויים מחומר מתכתי).  
אזהרה: אין להכניס כלים מפלסטיק כאשר משתמשים בגריל.

## מדריך הכלים:

1. החומר האידיאלי למכשיר מיקרוגל הוא כלי שקוף למיקרוגל, הוא מאפשר לאנרגיה לעבור דרך המיכל ולחמם את האוכל.
2. מיקרוגל לא יכול לחדור למתכת, כך שכלי מתכת או כלים עם עיטור מתכתי אינם מומלצים לשימוש.
3. אל תשתמשו במוצרי נייר ממוחזר כאשר המיקרוגל פועל, מאחר והם עלולים להכיל חלקיקי מתכת קטנים שעלולים ליצור ניצוצות ו/או הצתות.
4. כלים עגולים/אליפטיים מומלצים יותר מאשר ריבועיים/מלבניים, מאחר שמזון שנמצא בפינות נוטה לצאת מבושל יתר על המידה.
5. פסים צרים של רדיד אלומיניום עלולים להיות בשימוש כדי למנוע בישול יתר על המידה באזורים חשופים. אך היזהרו לא להשתמש יותר מדי ולשמור מרחק של אינץ' (2.54 ס"מ) בין הרדיד וגוף התנור.

הרשימה שמתחת היא מדריך כללי לעזור ולבחור את הכלים המתאימים:

כלי מטבח	מיקרוגל	גריל	טורבו	שילוב
זכוכית עמידה בחום	כן	כן	כן	כן
זכוכית לא עמידה בחום	לא	לא	לא	לא
קרמיקה עמידה בחום	כן	כן	כן	כן
כלי פלסטיק בטוח מפני מיקרוגל	כן	לא	לא	לא
נייר מטבח	כן	לא	לא	לא
מגש מתכת	לא	כן	כן	לא
רשת מתכת	לא	כן	כן	לא
רדיד אלומיניום ומיכל אלומיניום	לא	כן	כן	לא

## המיקרוגל החדש שלכם

השתמשו בחלק זה כדי להכיר את המיקרוגל שלכם. לוח הבקרה וכפתורי ההפעלה מוסברים למטה. כאן תמצאו מידע על המכשיר, התוכניות והעזרים.

### לוח הבקרה

















### לחצני מגע ותצוגה

לחצני המגע מיועדים לכיוון הפעולות השונות. בלוח התצוגה, ניתן לראות את הערכים שכוונו.

פעולה	סמל
עוצמה/משקל	
לחיצה קצרה: חימום מוקדם מהיר	
הפעלה/כיבוי	
טמפרטורה/תפריט אוטומטי	
שעון	
התחלה/השהיה	
שילוב, השתמשו בפעולה זו לבישול ארוחות מהירות ובאותו הזמן לתת לאוכל ציפוי מושחם.	 מיקרוגל + גריל
2 תכניות הפשרה	 הפשרה
13 תכנית בישול. סוג החימום וזמן הבישול נקבעים לפי המשקל.	 תכניות אוטומטיות
הפשרה, חימום חוזר ובישול	 מיקרוגל











## בורר פעולות

פעולה	ייעוד
 אוויר חם 3D	לאפיית עוגות ספוג בתבניות אפייה, עוגות פלאן וגבינה כמו גם עוגות אחרות, פיצה ומאפים קטנים על מגש אפייה. ב- 50°C ניתן לשמור על טעם האוכל לאחר שימור חום במשך 1-2 שעות.
 טורבו גריל	לתוצאה של השחמה ופריכות של עופות, לאפיית פשטידות ומנות בגריל מומלץ להשתמש בפעולה זו.
 כיוון פיצה	למנות קפואות ואוכל שדורש חום גבוה בתחתית.
 גריל	בחרו בין הרמות – נמוך, בינוני וגבוה. הפעולה מומלצת לצליית סטייקים, נקניקים, דגים או לחמים.
 מיקרוגל +  אוויר חם	שילוב, השתמשו בפעולה זו לצליית ארוחות במהירות ובו זמנית השתמשו גם בפעולת "אוויר חם 3D".
 מיקרוגל +  טורבו גריל	שילוב, לתוצאה של השחמה ופריכות של עופות, לאפיית פשטידות ומנות בגריל מומלץ להשתמש בפעולה זו. בנוסף, השתמשו בה לצלייה מאוזנת של מנות.
 מיקרוגל +  פיצה	שילוב, השתמשו בה לצלייה מאוזנת של מנות ובו-זמנית השתמשו בפעולה "כיוון פיצה".
 מיקרוגל +  גריל	שילוב, השתמשו בפעולה זו לבישול מהיר של ארוחות ובו-זמנית תוכלו להעניק להן ציפוי מושחם.
 הפשרה	2 תכניות הפשרה
 תכניות אוטומטיות	13 תכניות בישול סוג החימום וזמן הבישול נקבעים ע"י המשקל.
 מיקרוגל	הפשרה, חימום חוזר ובישול.

## בחירת פרמטר

השתמשו בבורר לבחירת פרמטרים.

פרמטר	פעולה
תפריט אוטומטי	בחרו 13 תכניות אוטומטיות. מ- P 01 ל- P 13.
טמפרטורה	בחרו את הטמפרטורות לבישול (°C). 50, 100, 105, 110...230 :  100, 105, 110...230 :  100, 105, 110...230:  50, 100, 105, 110...230 :  +  100, 105, 110...230 :  +  100, 105, 110...230 :  + 
משקל	כוונו את משקל הבישול.
זמן	כוונו את זמן הבישול
מיקרוגל	בחרו את עוצמת המיקרוגל: 100W, 300W, 450W, 700W, 1000W

## מאוורר קירור

במכשירכם ישנו מאוורר קירור אשר מופעל במהלך פעולת המכשיר. האוויר החם נפלט מעל הדלת. המאוורר ממשיך לפעול במשך זמן מה לאחר סיום פעולת המכשיר.

### **זהירות!**

אין לכסות את פתחי האוורור. אחרת, המכשיר יתחמם יתר על המידה.

### **הערות**

- המכשיר לא יתחמם במשך זמן פעולת המיקרו. מאוורר הקירור עדיין יהיה פעיל. המאוורר עשוי לפעול גם לאחר סיום פעולת המיקרו.
- התעבות אדים עלולה להופיע על חלון דלת המיקרו, על הדפנות ורצפת המיקרו. זה נורמלי ואינו מזיק לפעולת המיקרו. נגבו את האדים בתום הבישול.

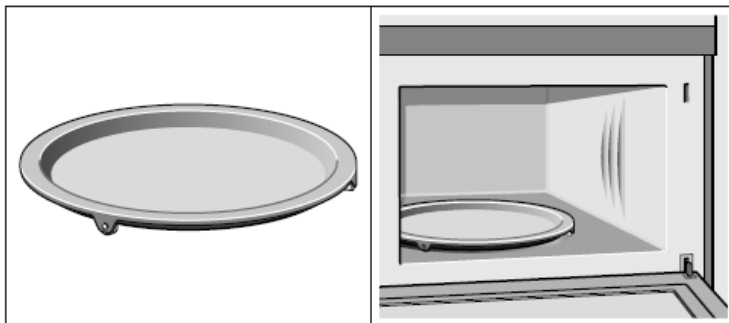

**משטח מסתובב:**

כמשטח למדף/כונן הרשת. אוכל שבאופן ספציפי דורש הרבה חום בתחתית יכול להיות מוכן ישירות על המשטח המסתובב. המשטח מסתובב עם כיוון השעון וגם נגד כיוון השעון. הניחו את המשטח על המדף במרכז תא הבישול. ודאו כי הוא מתאים.

- לעולם אין להשתמש במיקרוגל ללא המשטח המסתובב.
- המשקל המקסימלי להניח על המשטח המסתובב הוא 5 ק"ג.
- המשטח המסתובב מוכרח להסתובב בעת שימוש בכל פעולה שהיא במיקרוגל.

**כונן רשת נמוך**

למיקרוגל ולאפייה וצלייה בתנור.

**כונן רשת גבוה**

לצלייה (סטייקים, נקניקים, קליית לחם וכו'), כתמיכה לכלים רדודים.

**הערה:**



סוגי וכמות העזרים תלויים בדגם המדויק ויכולים להשתנות מדגם לדגם.

**לפני השימוש במכשיר בפעם הראשונה**

כאן תמצאו כל מה שצריך לעשות לפני השימוש במכשיר בפעם הראשונה. קראו תחילה את הסעיף העוסק במידע לגבי בטיחות.

**כיוון השעון**

ברגע שהמיקרו מחובר, "00:00" יהבהב, צפצוף יישמע פעם אחת. כונו את השעון.

1. סובבו את הכפתור  בין "00:00" ל- "23:59".
2. לחצו על כפתור .









הזמן כוון.

## ניקוי העזרים

בטרם השימוש בעזרים בפעם הראשונה, נקו אותם ביסודיות בעזרת מים חמים עם סבון ומטלית כליים עדינה.

## חימום התנור

להסרת הריח החדש של המכשיר, חממו את התנור כאשר הוא סגור וריק. שעה אחת של שימוש בפעולת אוויר חם  230 מעלות היא הפעולה המומלצת. אנא ודאו שלא נשארו שאריות אריזה בתא הבישול.









1. השתמשו בבורר הפעולות  לכיוון מצב חימום . סובבו את הכפתור  לבחירת פעולת אוויר חם .
2. לחצו על הכפתור . סובבו את הכפתור  לכיוון הטמפרטורה ל-230 מעלות.
3. לחצו על כפתור . לחצו על כפתור  לכיוון זמן הבישול ל-60 דקות.
4. לחצו על כפתור . התנור יחל להתחמם.

## כיוון התנור

ניתן לכונן את התנור בדרכים שונות. כאן תוכלו לדעת כיצד לבחור את סוג החימום והטמפרטורה הרצויה. ניתן לבחור את זמן הבישול למנה. אנא קראו את הסעיף העוסק באפשרויות כיוון זמן.

## כיוון סוג וטמפרטורת החימום

דוגמה: פעולת אוויר חם ב-200 מעלות למשך 25 דקות.

1. כווננו את בורר הפעולות ל- . סובבו את  ל- .
2. לחצו על כפתור . טמפרטורת ברירת המחדל (180 מעלות) תהבהב. סובבו את כפתור  כדי לכונן את הטמפרטורה ל-200 מעלות.
3. לחצו על כפתור . סובבו את הכפתור  לכיוון זמן הבישול ל-25 דקות.
4. לחצו על כפתור . התנור מתחיל להתחמם.



## פתחו את דלת המיקרו באמצע פעולה

הפעולה תושהה. לאחר סגירת הדלת, לחצו על הכפתור. הפעולה תמשיך.

## השהיית הפעולה

לחצו על כפתור  להשהיית הפעולה. לאחר מכן לחצו על אותו הכפתור להמשכת הפעולה.

## שינוי זמן הבישול

ניתן לעשות זאת בכל שלב. לחצו על כפתור . סובבו את הכפתור  לשינוי זמן הבישול.

## שינוי הטמפרטורה

ניתן לעשות זאת בכל שלב. לחצו על כפתור  לכיוון טמפרטורה מחדש. סובבו את הכפתור .

## ביטול פעולה

ניתן לעשות בכל שלב. לחצו על כפתור ① כדי להכניס את המיקרו למצב כבוי.

## חימום מוקדם מהיר

באמצעות חימום מוקדם מהיר, המיקרוגל שלכם יגיע לטמפרטורה הרצויה מהר במיוחד. חימום מוקדם מהיר הינו זמין לסוגי החימום הבאים:

- אוויר חם 3D
- טורבו גריל
- מיקרוגל + אוויר חם
- מיקרוגל + טורבו גריל
- כיוון פיצה
- מיקרוגל + פיצה

כדי להבטיח את תוצאת הפעולה, הכניסו את האוכל לתא הבישול רק כאשר שלב החימום המוקדם הושלם.

1. בחרו את סוג החימום והטמפרטורה הרצויה.
2. לחצו בנגיעה על כפתור ②. הסמל יואר בתצוגה.
3. לחצו על כפתור || ▶. המיקרו יחל להתחמם.

## תהליך החימום המוקדם הושלם

צפצוף יישמע. הסמל ③ בתצוגה יבהב. הכניסו את המנה למיקרו.

## ביטול שלב החימום המוקדם

במהלך כיוון פעולת החימום המוקדם, לחצו על כפתור ④ ובטלו את הפעולה. במהלך פעולת החימום המוקדם, לחצו על כפתור || ▶ או על כפתור ⑤ על מנת לבטל את הפעולה. ניתן לחילופין גם לפתוח את הדלת במקום זאת.

## הערות:

1. פעולת החימום המוקדם פועלת רק אם כבר בחרתם את אחד המצבים הנ"ל. במהלך החימום המוקדם, פעולת המיקרוגל נכבית.
2. רק כאשר ניתן לשמוע צפצוף התראה ולראות את סמל החימום המוקדם מהבהב, יש לפתוח את דלת המיקרו ולהכניס את האוכל פנימה.

## המיקרוגל

גלי המיקרוגל מומרים לחימום מוצרי המזון. ניתן להשתמש במיקרוגל לבד או בשילוב סוגי חימום נוספים. ניתן למצוא מידע על כלי חימום למיקרו וכיצד ניתן לכוון אותו.

## כלים למיקרו – הערות

### **כלים מתאימים**

כלים מתאימים למיקרו הינן חסיני-חום ועשויים מזכוכית, זכוכית קרמית, פורצלן, קרמיקה או פלסטיק חסין-חום. חומרים אלו נותנים לגלי המיקרו לעבור. ניתן להשתמש גם בכלי הגשה. הדבר יחסוך לכם להעביר אוכל מכלי אחד לשני.

### **כלים שאינם מתאימים**

כלים עשויים ממתכת אינם מתאימים. מתכת אינה מאפשרת לגלי המיקרו לעבור. אוכל המכוסה במתכת יישאר קר. אסור להשתמש בכלים הכוללים זהב או כסף קישוטי מאחר וקישוטים אלו מכילים חלקיקי מתכת.

### **זהירות!**

היווצרות גיצים: מתכת – לדוגמה כפית בתוך זכוכית – חייבת להישמר לפחות 2 ס"מ מדפנות המיקרו ומהחלק הפנימי של הדלת. גיצים עלולים להרוס את הזכוכית בחלק הפנימי של דלת המיקרו.

### **בדיקת כלי חימום**

אין להפעיל את המיקרוגל אם אין אוכל בפנים.

### כיווני עוצמה למיקרוגל

השתמשו בכפתור /  לכיוון העוצמה הרצויה.

100W	- הפשרת מזון עדין/רגיש
	- הפשרת מזון בצורות חריגות
	- ריכוך גלידות
	- תפיחת שמרים
300W	- הפשרה
	- המסת שוקולד וחמאה
450W	- בישול אורז, מרקים
700W	- חימום חוזר
	- בישול פטריות,
	- בישול מנות המכילות ביצים וגבינות
900W	- הרתחת מים, חימום חוזר
	- בישול עופות, דגים, ירקות

### **הערות**

- בעת לחיצה על כפתור, העוצמה הנבחרת תואר.
- עוצמת המיקרוגל ניתנת לכיוון של עד 900 וואט למשך זמן מירבי של 30 דקות. בשאר העוצמות, הזמן המירבי הוא שעה וחצי.

### כיוון המיקרוגל

דוגמה: כיוון עוצמת המיקרוגל ל-300W, זמן בישול 17 דקות.

1. במצב כבוי, לחצו על כפתור הפעלה/כיבוי לכניסה לפעולת מיקרוגל. עוצמת ברירת המחדל 900W תופיע, וזמן בישול הנקבע כברירת מחדל יבהב.

2. לחצו על כפתור עוצמה/משקל בכדי להגדיר את עוצמת הפעולה. סובבו את בורר ה- +/- כדי לכוון את העוצמה ל-300W.
  3. לחצו על כפתור השעון. סובבו את בורר ה- +/- לכיוון הזמן ל-17 דקות.
  4. לחצו על כפתור הפעלה/השהיה.
- הפעולה תחל. זמן הבישול ייספר לאחור בתצוגה.

### זמן הבישול הסתיים

צפצוף יישמע. המיקרוגל סיים את פעילותו.

### פתיחת דלת המיקרו בזמן פעילותו

הפעילות תושהה. לאחר סגירת הדלת, לחצו על כפתור הפעלה/השהיה. הפעולה תמשיך.

### שינוי זמן הבישול

ניתן לעשות זאת בכל שלב. לחצו על כפתור השעון. סובבו את בורר ה- +/- לשינוי זמן הבישול.

### שינוי עוצמת המיקרוגל

ניתן לעשות זאת בכל שלב. לחצו על כפתור עוצמה/משקל להגדרת עוצמה חדשה. סובבו את בורר ה- +/- לכיוון עוצמת המיקרוגל.

### השהית פעולה

לחצו על כפתור הפעלה/השהיה לזמן קצר. המיקרו יושהה. לחצו שוב על אותו כפתור להמשך הפעולה.

### ביטול פעולה

ניתן לעשות זאת בכל שלב. לחצו על כפתור הפעלה/כיבוי לכניסה למצב כיבוי.

### הערות







- כאשר הינכם מכוונים את בורר הפעולות ל- , העוצמה הגבוהה ביותר תואר כהגדרה המוצעת לכם.
- אם תפתחו את דלת המיקרו בזמן הבישול, המאוורר עשוי להמשיך בפעולתו.

## פעולת קומבינציה (מיקרו-משולב)

פעולה זו היא שילוב של מיקרוגל וגריל. שימוש במיקרוגל מכין את המנות במהירות גבוהה יותר, אך הם עדיין מושחמים. ניתן להפעיל את כל כיווני העוצמה, חוץ מאשר 900W.

### כיוון פעולת קומבינציה

דוגמה: מיקרוגל 100W, 17 דקות ופעולת אוויר חם 190 מעלות.

1. סובבו את בורר הפעולות ל-  . סובבו את בורר ה- +/- לפעולת "אוויר חם" .
2. לחצו על כפתור  . טמפרטורת ברירת המחדל (180 מעלות) תהבהב. סובבו את בורר ה- +/- לכיוון הטמפרטורה ל-190 מעלות.
3. עוצמת המיקרוגל כברירת מחדל היא 300W. לחצו על הכפתור  . סובבו את בורר ה- +/- כדי לכוון את עוצמת המיקרוגל ל-100W.
4. לחצו על כפתור השעון. סובבו את בורר ה- +/- כדי לכוון את זמן הבישול ל-17 דקות.

5. לחצו על כפתור הפעלה/השהיה.  
פעולת המכשיר תחל והזמן ייחל להיספר לאחור.

**זמן הבישול הסתיים**  
צפוף יישמע. פעולת הקומבינציה הסתיימה.

**פתיחת דלת המיקרו בזמן הפעולה**  
הפעולה מושהית. לאחר סגירת הדלת, לחצו על כפתור הפעלה/השהיה בקצרה. התכנית תמשיך את פעולתה.

**השהית הפעולה**  
לחצו על כפתור הפעלה/השהיה. המיקרו ישהה את פעולתו. לחצו על אותו כפתור להמשיך את הפעולה.

**שינוי זמן הבישול**  
ניתן לעשות זאת בכל שלב. לחצו על כפתור השעון. סובבו את בורר ה- +/- לשינוי זמן הבישול.

**שינוי עוצמת המיקרוגל**  
ניתן לעשות זאת בכל שלב. לחצו על כפתור  להגדרת עוצמה חדשה. סובבו את בורר ה- +/- לכיוון עוצמה חדשה.

**שינוי הטמפרטורה**  
ניתן לעשות זאת בכל שלב. לחצו על כפתור  לכיוון טמפרטורה חדשה. סובבו את בורר ה- +/- לכיוון הטמפרטורה.



**ביטול הפעולה**  
ניתן לעשות זאת בכל שלב. לחצו על כפתור הפעלה/כיבוי  כדי להיכנס למצב כיבוי.

## תכניות אוטומטיות

תכניות אוטומטיות מאפשרות להכין אוכל בקלות רבה. ניתן לבחור את התכנית ולהכניס את משקל האוכל. התכניות האוטומטיות קובעות את ההגדרות האופטימליות בהתבסס על כך. ניתן לבחור מתוך 13 תכניות. יש להקפיד תמיד למקם את האוכל בתא המיקרוגל לפני ההפעלה.

### הגדרת תכנית

כאשר בחרתם תכנית, כווננו את התנור. בורר הטמפרטורה מוכרח להיות על מצב כבוי. דוגמה: תכנית 3 במשקל 1 ק"ג.

1. כווננו את בורר הפעולות לתכנית אוטומטית . מספר התכנית הראשונה שלה מופיע על הצג.
2. לחצו על כפתור . סובבו את בורר ה- +/- כדי לבחור את מספר התכנית.
3. לחצו על כפתור .
4. סובבו את בורר ה- +/- להגדרת המשקל, וזמן המשקל ייראה על הצג.
5. לחצו על כפתור הפעלה/השהיה. התכנית תחל וניתן יהיה לראות את הזמן נספר לאחור על הצג.



## תפריט תכניות אוטומטיות

מספר תכנית	קטגוריה	פריט
P01**	ירקות	ירקות טריים
P02**	תוספות למנות	תפו"א מקולפים/מבושלים
P03*	תוספות למנות	תפו"א צלויים (אם יישמע צפצוף, הפכו את האוכל. פעולת הקומבינציה תחל את השלב הבא אוטומטית.)
P04	דגים/עופות	נתחי עופות (אם יישמע צפצוף, הפכו את האוכל. פעולת הקומבינציה תחל את השלב הבא אוטומטית.)
P05*	מאפים	עוגות
P06*	מאפים	פאי תפוחים
P07*	מאפים	קישים
P08**	חימום חוזר	משקה חם/מרק
P09**	חימום חוזר	מנה בצלחת
P10**	חימום חוזר	רוטב/תבשיל
P11*	מזון מהיר	פיצה קפואה
P12*	מזון מהיר	צ'יפס בתנור (אם יישמע צפצוף, הפכו את האוכל. פעולת הקומבינציה תחל את השלב הבא אוטומטית.)
P13*	מזון מהיר	לזניה

### הערות

- התכניות עם \* כוללות חימום מראש. במהלך החימום מראש, זמן הבישול יושהה וסמל החימום מראש יואר. לאחר מכן, תשמעו צפצוף והסמל יבהב.
- התכניות עם \*\* משתמשות אך ורק בפעולת המיקרוגל.

### התכנית הסתיימה

צפצוף יישמע. המיקרו יפסיק לחמם.

### שינוי התכנית

ברגע שהתחלתם את התכנית, מספר התכנית והמשקל אינן נתונות לשינוי.

### ביטול התכנית

ניתן לעשות זאת בכל שלב. לחצו על כפתור הפעלה/כיבוי כדי להכניס למצב כיבוי.



### שינוי זמן הבישול

אם התכניות האוטומטיות נמצאות בשימוש, זמן הבישול אינו נתון לשינוי.

## תכניות הפשרה

יש באפשרותכם להשתמש ב-2 תכניות הפשרה להפשרת בשר, עופות ולחמים.

1. סובבו את בורר הפעולות לתכניות אוטומטיות . מספר התכנית הראשונה יבהב על הצג.

2. סובבו את בורר ה- +/- לבחירת מספר תכנית.
3. לחצו על כפתור / .
4. סובבו את בורר ה- +/- להגדרת המשקל, וזמן הבישול ייראה.
5. לחצו על כפתור הפעלה/השהיה. התכנית תחל. ניתן לראות את זמן הבישול נספר לאחור.

## הערות

### • הכנת אוכל

- השתמשו באוכל שהוקפא ב- 18- מעלות ואוחסן במנות מדודות ודקות ככל האפשר. הוציאו את האוכל המיועד להפשרה מהאריזה ושקלו אותו. יש לדעת את משקל המנה על מנת לבחור את התכנית.
- נוזלים ייצאו במהלך ההפשרה של בשר ועופות. נקזו את הנוזלים בעת הפיכת הבשר והעופות, ובשום אופן אין להביא אותם במגע עם מאכלים אחרים או להשתמש בהם למטרות אחרות.

### • כלי חימום למיקרו

- מקמו את האוכל בכלי חימום שטוח ומתאים למיקרוגל, כמו צלחת חרסינה או זכוכית – אך אין לכסות.
- בעת הפשרת עופות שלמים ומנות עוף מדודות (d 01), צפצוף יישמע בשני מקרים כדי להורות שיש להפוך את האוכל.

### • זמן מנוחה

- יש להשאיר את האוכל המופשר לעמוד במשך 10 עד 30 דקות נוספות, עד שידיע לטמפרטורה מאוזנת. נתחי בשר גדולים דורשים זמן ארוך יותר מנתחים קטנים. נתחי בשר שטוחים ומנות עשויות מבשר טחון אמורות להיות מופרדות האחת מהשנייה לפני שיישארו לעמוד.
- לאחר מכן, יש להמשיך להכין את האוכל, אפילו במקרה שנתחי בשר עבים עשויים להיות עדיין קפואים בפנים. בשלב זה ניתן כבר להסיר את טפלי העוף.

מספר תכנית	הפשרה	טווח משקל בק"ג
d 01*	בשר, עופות ודגים	0.20-1.00
d 02*	לחמים, עוגות ופירות	0.10-0.50

\* במהלך ההפשרה, הניחו את האוכל על כונן הרשת התחתון.

## אפשרויות הגדרת זמן

במיקרו שלכם יש מגוון אפשרויות להגדרות זמן. ניתן להשתמש בכפתור השעון להצגת התפריט והחלפה בין פעולות. אפשרות הגדרת זמן שכבר כוונה ניתנת לשינוי ישירות באמצעות בורר ה- +/- .

### כיוון זמן הבישול

זמן הבישול לארוחה שלכם ניתן לכיוון במיקרו. כאשר הזמן הסתיים, המיקרו ייכבה אוטומטית. זמן הבישול לא יתארך מעבר למה שהגדרתם.

המיקרו יחל לפעול וזמן הבישול יחל להיספר לאחור.

## זמן הבישול הסתיים

צפצוף יישמע. המיקרו יפסיק לחמם. 0:00 יראה על הצג.

### כיוון השעון

ברגע שהמיקרו מחובר לחשמל, "00:00" יהבהב. הצפצוף יישמע פעם אחת. כווננו את השעון.

1. סובבו את בורר ה- +/- בין 00:00 ל-23:59.

2. לחצו על כפתור השעון. הזמן כוון.

### שינוי השעה



1. לחצו ברצף על כפתור השעון למשך 3 שניות. השעה עצמה תיעלם ולאחר מכן השעה תהבהב על הצג.

2. סובבו את הבורר הימני לכיוון שעה חדשה ולחצו על כפתור השעון לאישור סופי.



## נעילת בטיחות לילדים

המיקרו כולל נעילת בטיחות על מנת למנוע מילדים להפעיל אותו בטעות. המיקרו לא יגיב להגדרות. הטיימר והשעון ניתנים גם לכיוון כאשר נעילת הבטיחות מופעלת.

### הפעלת הנעילה

דרישה: אין לכוון זמן בישול ובורר הפעולות אמור להיות על מצב כבוי. לחצו ברצף למשך 3 שניות על הכפתורים  ו- . הסמל  יופיע בתצוגה. הנעילה תיכנס לפעולה.

### ביטול הנעילה

לחצו על הכפתורים  ו-  ברצף למשך 3 שניות. הסמל  על הצג ייעלם. הנעילה תבוטל.

### נעילת בטיחות עם פעולות בישול נוספות

כאשר תכניות בישול הוגדרו, אין באפשרותכם להפעיל את הנעילה.

## טבלת תקלות

לתקלות יש לעיתים הסברים פשוטים. אנא פנו לטבלת התקלות לפני היעזרות בשירות תמיכה טכנית.

### סכנה של הלם חשמלי!

תיקונים שגויים הינם מסוכנים, ולכן יש להשאירם לגורמים המוסמכים בלבד - טכנאי השירות.

תקלה	גורם אפשרי לתקלה	פתרון / מידע
המכשיר אינו פועל.	ליקוי במפסק הזרם.	בדקו שהמפסק של המכשיר בקופסת נתיכי החשמל עובד כראוי.
	התקע אינו מחובר.	הכניסו את תקע המכשיר לחשמל.
	קצר חשמלי	בדקו האם אורות המטבח עובדים.

המכשיר אינו עובד. הסמל  מופיע על הצג.	נעילת הבטיחות מופעלת.	בטלו את נעילת הבטיחות (ראו סעיף: "נעילת בטיחות לילדים") כוונו את השעון מחדש.
0:00 מופיע על לוח הצג.	הפסקת חשמל.	
המיקרו אינו נדלק.	הדלת אינה נסגרת עד הסוף.	בדקו האם שאריות אוכל תקועים בדלת.
לוקח לאוכל זמן רב יותר להתחמם מבעבר.	עוצמת המיקרוגל שנבחרה נמוכה מדי.	בחרו עוצמה גבוהה יותר.
	כמות אוכל גדולה מהרגיל מחוממת.	כמות אוכל כפולה = זמן בישול ארוך כמעט כפליים
	האוכל קר יותר מהרגיל.	ערבבו / הפכו את האוכל בזמן הבישול.
הצלחת המסתובבת נשחקת / חורקת	לכלוך/שאריות מצטברים מסביב לציר הסיבוב.	נקו את הגלילים תחת הצלחת המסתובבת והגומחה בתחתית המיקרו באופן יסודי.
מצב פעולה או רמת עוצמה מסוימים אינם ניתנים לכיוון.	הטמפרטורה, רמת העוצמה או כיוון משולב אינו אפשרי למצב פעולה זה.	בחרו את ההגדרות האפשריות לבחירה.
E1 מופיע על הצג	מפסק הבטיחות הטרמי הופעל	אנא צרו קשר עם מוקד התמיכה הטכנית.
E4 מופיע על הצג	מפסק הבטיחות הטרמי הופעל	אנא צרו קשר עם מוקד התמיכה הטכנית.
E11 מופיע על הצג	ישנה הצטברות של לחות על לוח הבקרה.	יש לאפשר ללוח הבקרה להתייבש.
E17 מופיע על הצג	פעולת החימום המהיר נכשלה.	אנא צרו קשר עם מוקד התמיכה הטכנית.

## חימום אוכל

⚠ סכנת כוויה

קיימת אפשרות של רתיחה מאוחרת כאשר נוזל מחומם. דהיינו, הנוזל מגיע לטמפרטורת רתיחה ללא בועות האדים הרגילות שעולות לפני השטח. אפילו אם המיכל רק זז מעט, הנוזל החם עלול פתאום לרתוח ולהתיז. בעת חימום נוזלים, הקפידו תמיד להכניס כפית לתוך המיכל – מה שימנע הרתחה מאוחרת. אסור לאפשר לכפית לגעת בדפנות התא. יש לדאוג שתהיה במרכז המיקרוגל ככל הניתן.

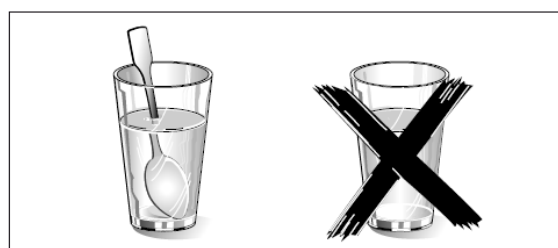

## תעודת אחריות למיקרוגל משולב

1. תעודת אחריות זו תקפה למשך שנה אחת ממועד רכישת המוצר. התחייבות "קופר יבוא 1992 בע"מ לפי תעודה זו הינה אך ורק כלפי הוכש המוצר המקורי ששמו מופיע בחשבונית הקניה. האחריות היא לפעולתו התקינה של המוצר בתקופת האחריות כמפורט להלן.
  2. אחריותנו היא לתקן או להחליף לפי החלטתנו ללא תשלום כל חלק במכשיר אשר יראה לנו פגום ואשר לפי שקול דעתנו נגרם על אף שימוש ופעולה רגילים ונכונים.
  3. השרות יינתן במקום הימצאו של המוצר או בתחנת השרות הקרובה.
  4. האחריות מוגבלת למוצר בלבד ולא כוללת אחריות למתקני אינסטלציה של חשמל או גז וכן נזק העלול להיגרם למשתמש במכשיר ו/או לרכושו.
  5. האחריות לפי תעודה זו לא תחול במקרים הבאים:
    - א. הקלקול נגרם ע"י שימוש הנוגד את הוראות השימוש שנמסרו בכתב לבעל התעודה. או ע"י כח עליון.
    - ב. הקלקול נובע מתקלות או הפרעות ברשת החשמל, אי תקינות שקע, מוליכים נתיך והארקה, שאינם אביזרי המוצר.
    - ג. המוצר תוקן או הוכנסו בו שינויים על ידי אדם שלא הוסמך לכך על ידינו.
    - ד. הקלקול נגרם בזדון או ברשלנות שלא על ידי נותן תעודת אחריות זו.
    - ה. במוצר נעשה שימוש למטרות מסחריות, או שריפה בתוך המיקרוגל כתוצאה מבישול יתר.
    - ו. הקלקול נגרם עקב טלטול המוצר ממקום מגורים של בעל התעודה למקום אחר.
    - ז. פגם חיצוני או שבר שנגרם לאחר קבלת המוצר.
    - ח. שימוש בכלי מתכת או נייר כסף, שפיכת מים למקום אסור במיוחד בפנל ההפעלה.
    6. האחריות לפי תעודה זו כוללת את כל חלקי החילוף השייכים למנגנון ההפעלה של המוצר שיהיה צורך לתקנם או להחליפם במשך תקופת האחריות, למעט החלקים המפורטים בהמשך. האחריות לפי תעודה זו אינה כוללת תיקון או החלפת החלקים הבאים: תיקוני פח, צבע, חלקי זכוכית, כפתורים וחלקי בקליט, כבל חשמלי ותקע, תבניות בישול ואפיה, נורת תאורה, צלחת זכוכית.
    7. האחריות לפי תעודה זו אינה כוללת הובלת המוצר לתחנת השרות לצרכי תיקון והובלתו חזרה לבית הלקוח.
    8. תעודת אחריות זו בתוקף אך ורק אם מצורפת אליה חשבונית קניה מקורית מסוחר מכירה מוסמך ע"י החברה. תוקף האחריות מתאריך חשבונית הקניה.
- אזהרה: התקנת המכשירים בארונות המטבח ובשיש, תהיה באחריות הלקוח בלבד.**  
נזק שיגרם כתוצאה מהתקנה לא נכונה ואי הכנת ארובת אורז הגב הארון תהיה באחריות הלקוח.  
שרות מוטי אזור שרות טבריה, הגליל והגולן  
יהודה הלוי טבריה ת.ד 30 מספר טלפון למוקד השרות 04-6060214

שרות טכנוקור אזור חדרה והצפון .

החיטה 5 חיפה . מספר טלפון למוקד השרות 04-8415716

שרות אי די אס נתניה, אזור המרכז, אשקלון, ק.גת .

החורטים 4 חולון . מספר טלפון למוקד השרות 03-5417008

שרות אלרם ירושלים והסביבה, בית שמש ומודיעין .

דדנא 7 תלפיות ירושלים. מספר טלפון למוקד השרות 02-6403000

קירור אלי בע"מ אזור באר שבע והסביבה .

הבדיל 47 ב"ש. מספר טלפון למוקד השרות 08-6272461

שרות ששון אילת והסביבה .

הבנאי 3 אילת. מספר טלפון למוקד השרות 08-6335311